

CATÁLOGO
FOODTEK
FOODTEK



**Agujas
Inyectoras**

CONTÁCTANOS



+56939325216



INFO@FOODTEK.CL



WWW.FOODTEK.CL



Cossio #333. Los angeles.

Agujas Inyectoras

FOODTEK

Máxima calidad para una mayor eficiencia de producción

Elija las agujas Foodtek para inyectoras de carne industriales que optimizarán su producción. La inyección de salmuera y marinado de diferentes espesores es posible gracias a la estructura meticulosamente diseñada de estas agujas. Su amplia gama de productos permite adaptar la herramienta a la mayoría de las máquinas del mercado, así como a los distintos tipos de carne. Desde tiernos filetes de pescado y aves hasta carne de res, con o sin hueso, cada tipo de carne tiene propiedades diferentes y requiere herramientas de inyección específicas. **Elija las agujas que mejor se adaptan a las necesidades de su negocio.**

El secreto de la alta calidad de nuestras agujas para inyección de carne reside en el constante desarrollo tecnológico. Para la fabricación de nuestras agujas, utilizamos acero inoxidable quirúrgico **AISI316 con titanio añadido**. Esta combinación garantiza una durabilidad, flexibilidad y precisión extraordinarias. Esto se traduce en una mayor eficiencia de producción, ya que no es necesario reemplazar la aguja de inyección de carne con frecuencia.

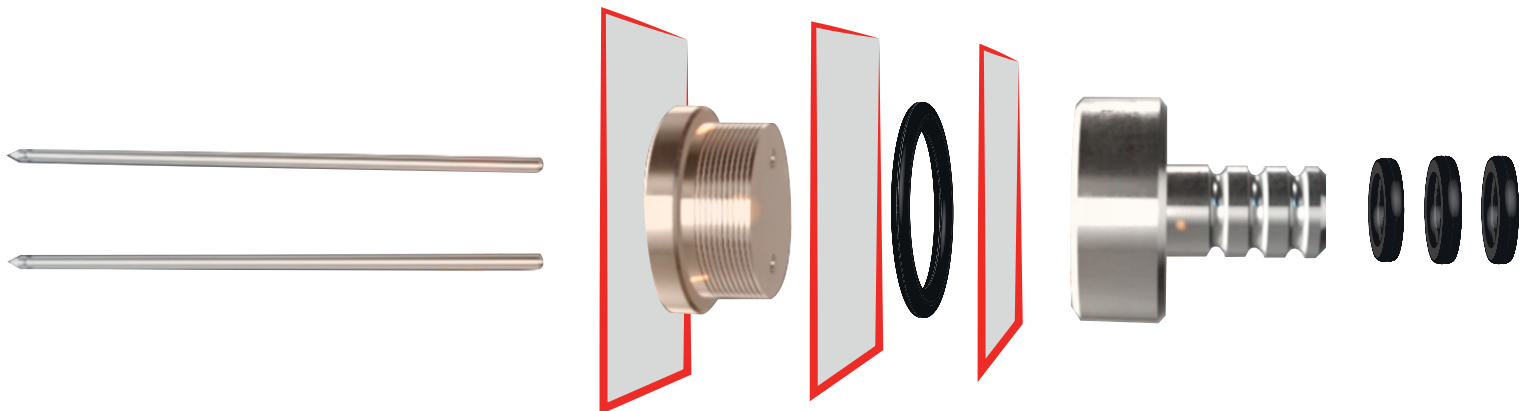

Mejoramos constantemente la calidad de nuestros productos utilizando las tecnologías más avanzadas. Gracias a la inversión en una máquina de electropulido, hemos logrado crear agujas para inyección de carne comerciales con una superficie perfectamente lisa tanto en el exterior como en el interior. Esta estructura garantiza una penetración precisa entre las fibras del tejido y evita obstrucciones. El electropulido interior permite la baja adherencia de bacterias.

Tipos de agujas para inyección de carne

Las agujas inyectoras adecuadas son claves para una producción eficaz. Ofrecemos una amplia gama de agujas inyectoras para todo tipo de carne y salmuera. También existe la posibilidad de realizar pedidos personalizados según las necesidades específicas de cada tipo de producción.

Puedes elegir tu producto según el tipo de aguja de inyección para diferentes cortes de carne:

- PUNTA REDONDA;
- PUNTA DE DOS FILOS;
- PUNTA DE TRES FILOS;
- PUNTA DE SALMUERA;
- PUNTA HIPODÉRMICA;
- CUCHILLOS PARA ABLANDAR;

Nuestra oferta incluye agujas perforadas para salmueras líquidas y otras con una abertura grande para introducir marinadas más espesas.

Agujas combinadas con máquinas de primera clase

Una aguja de buena calidad garantiza un trabajo óptimo si es compatible con una inyectora de carne profesional.

Contamos con una amplia experiencia en la industria alimentaria y conocemos las máquinas que utilizan las principales empresas. Por ello, nuestros productos se adaptan a la mayoría de las inyectoras más conocidas del sector. Esta compatibilidad garantiza un uso sin problemas,

Agujas inyectoras IMAX

SCH L332

Todos los diámetros Disponibles

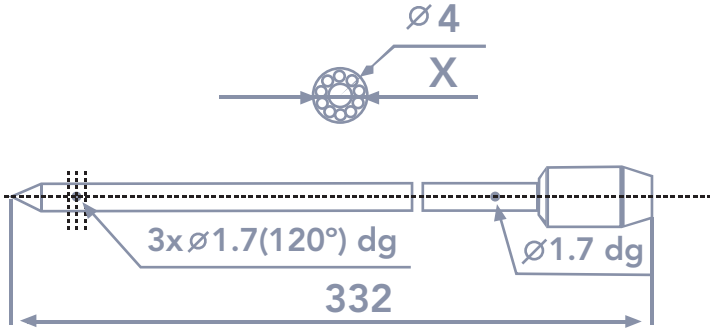

SHC L352 HIPODÉRMICO

Todos los diámetros Disponibles

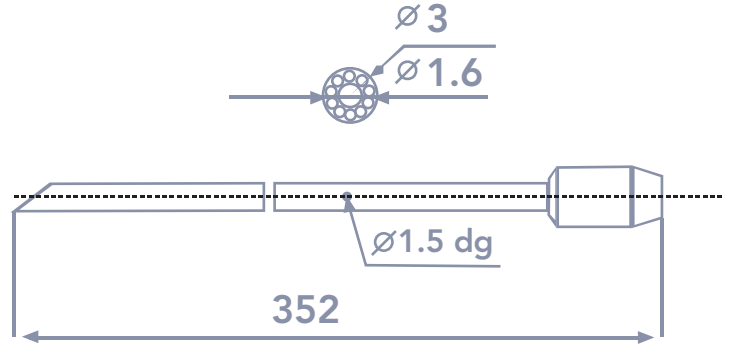

SCH L352 D3

Diferentes patrones de agujeros disponibles

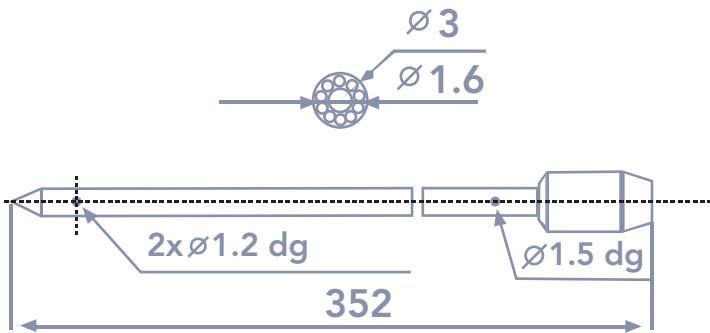

SCH L352 D4

Diferentes patrones de agujeros disponibles

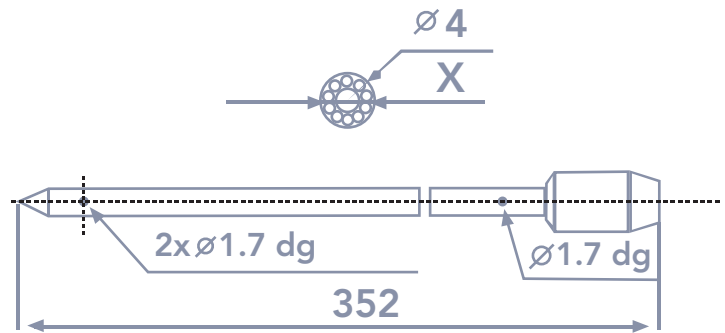

SCH L 352 D4

Diferentes patrones de agujeros disponibles

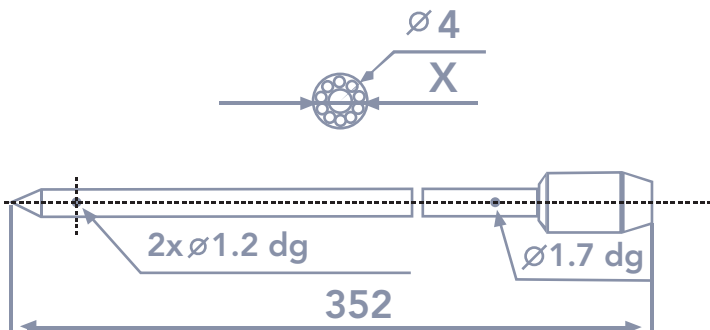

SCH L 352 D4

Diferentes patrones de agujeros disponibles

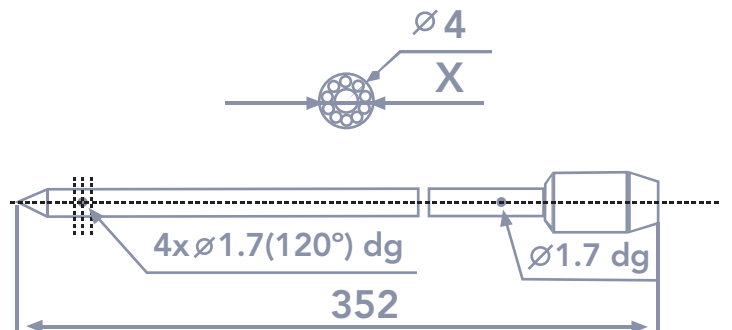

Agujas inyectoras GAROS

GAR L245 triple
Triple Aguja

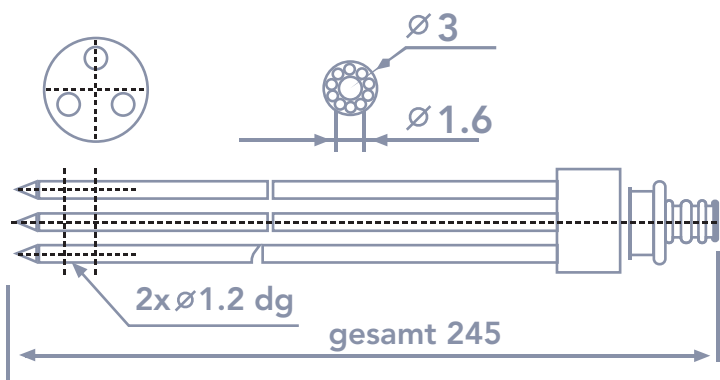

GAR L302
Disponible en versiones individual, doble, triple y cuádruple

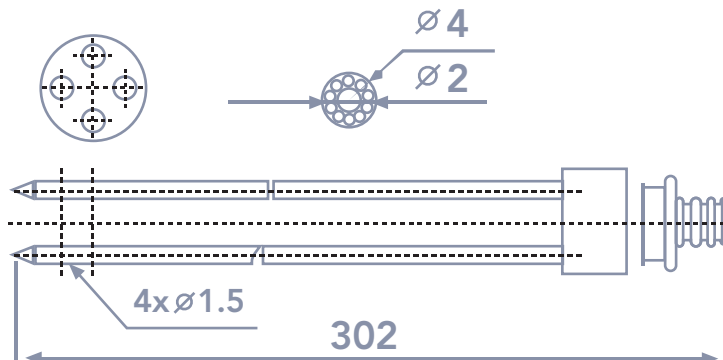

Agujas inyectoras GUNTHER

GUN L188
Aguja simple M6

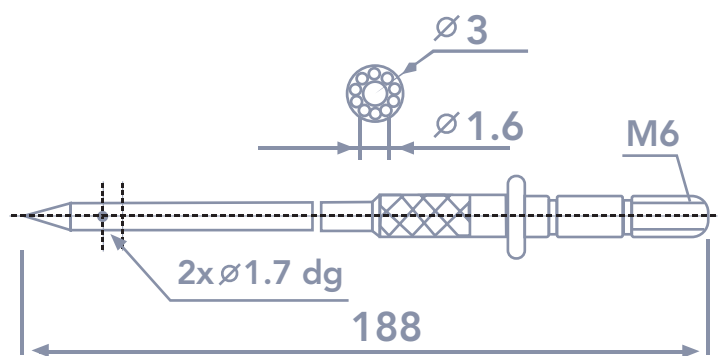

GUN L320 D4
Aguja simple con punta triangular o redonda

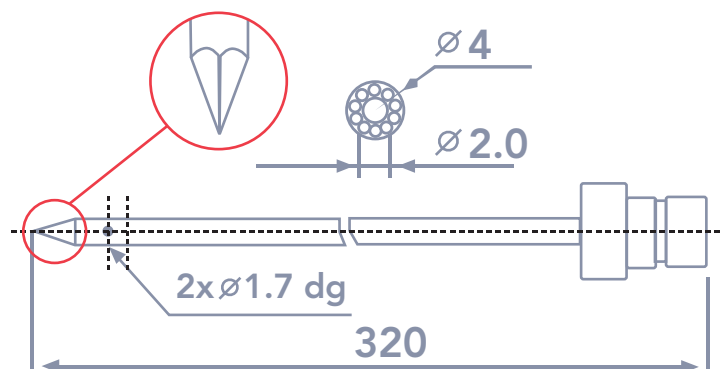

GUN L320 D3
Aguja simple con punta triangular o redonda

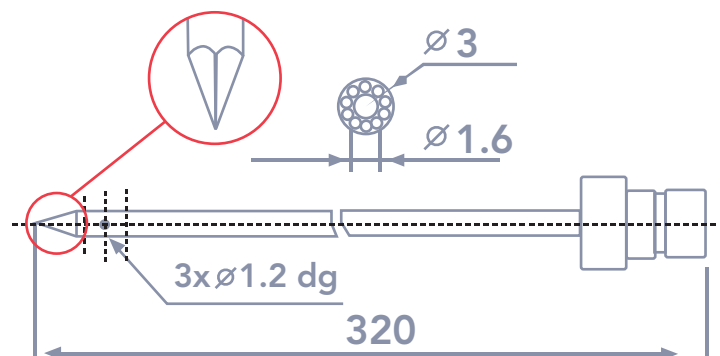

GUN L365
Aguja simple con punta triangular o redonda
todos los diámetros disponibles

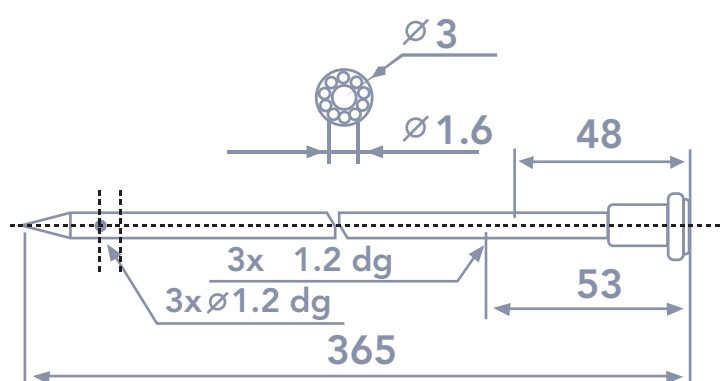

POK L265

Conexión M10 3mm o 4mm

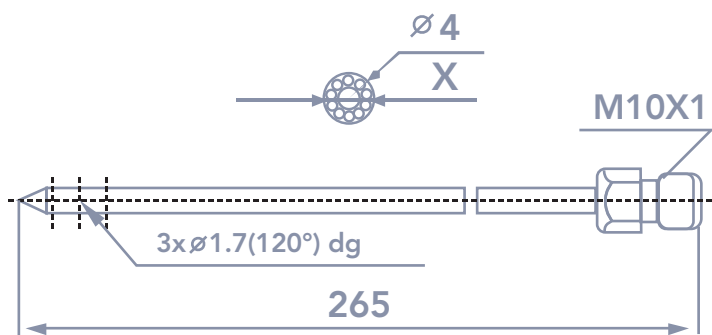

POK L213

Conexión M10 3mm o 4mm

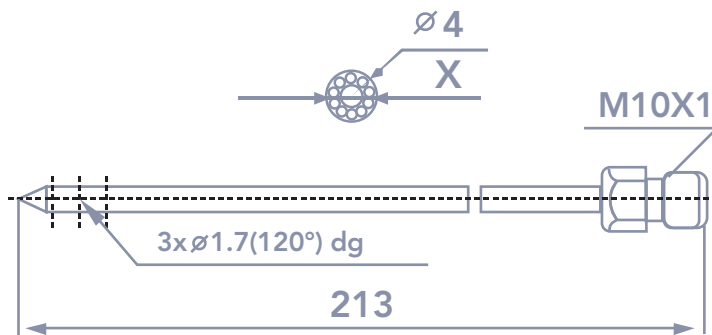

Agujas inyectoras TOWNSEND

REMOLQUE L120 hipodérmico

Aguja TOW para inyección en peces

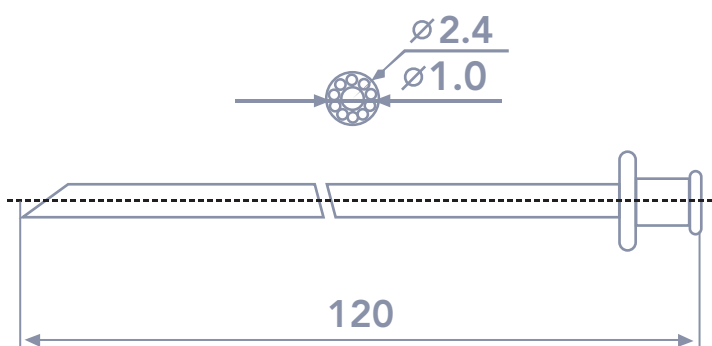

REMOLQUE L120

Aguja TOW con punta redonda

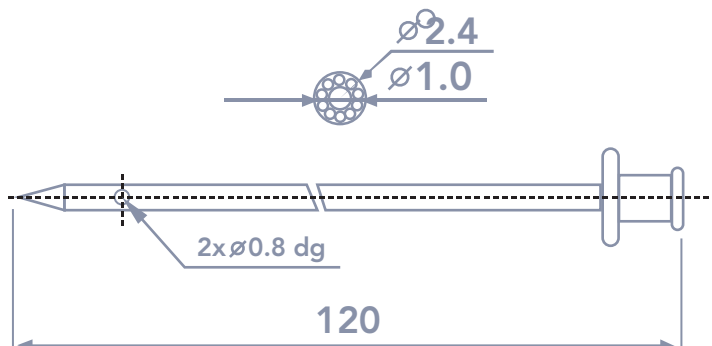

Agujas inyectoras DORIT

DOR L258, D 3mm

Aguja doble con punta triangular

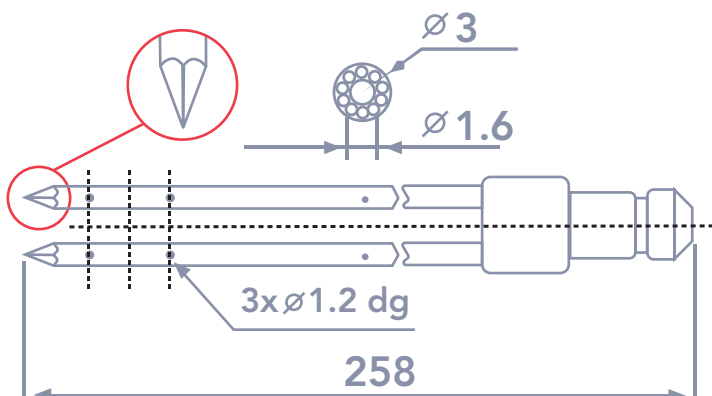

DOR L258, D 4, 5mm

Aguja simple con punta redonda

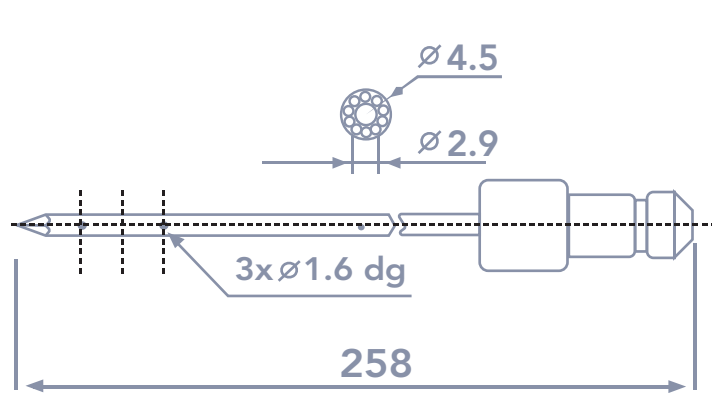

INJS L253

Aguja única sin límite

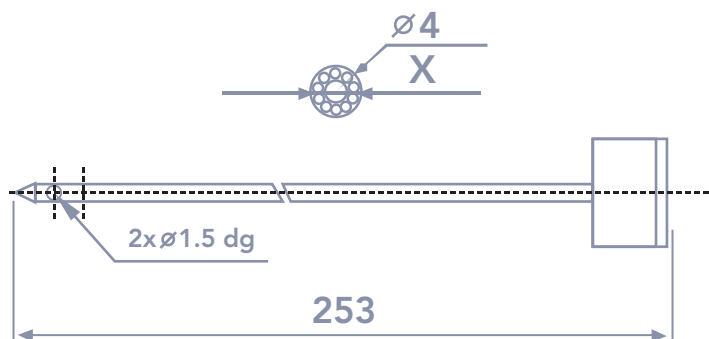

INJS L271

Cabezal sólido o abatible

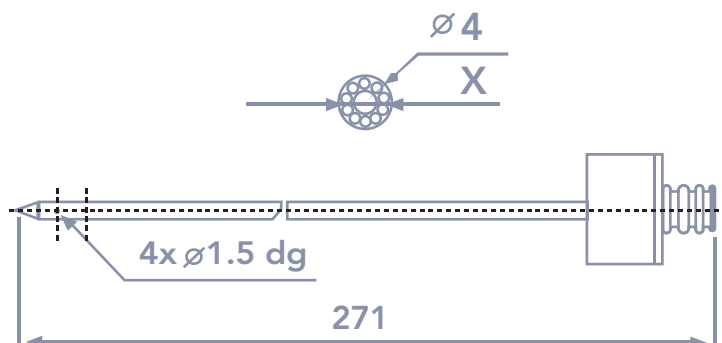

INJUS HC

Cabezal de 25 mm / 20 mm

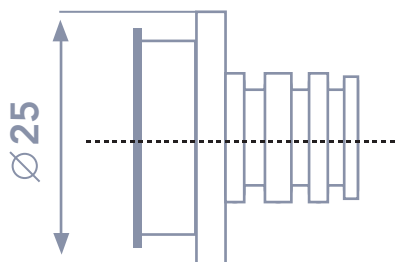

Agujas inyectoras LUTETIA

LUT L202

Aguja única

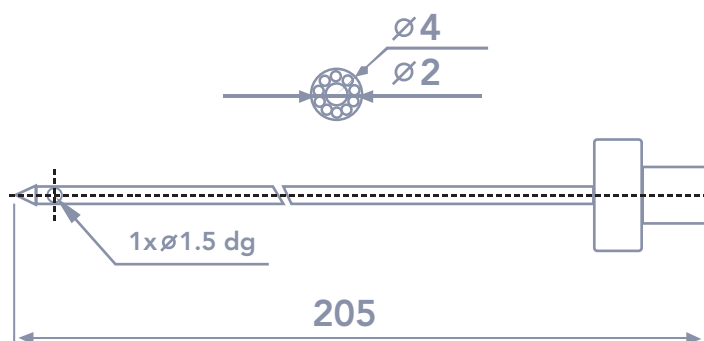

LUT L205

Aguja única

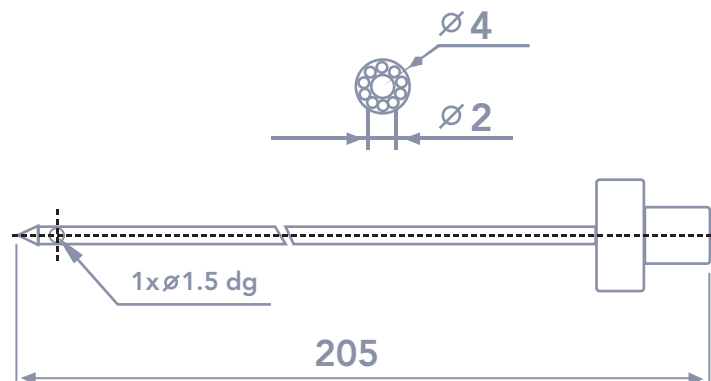

LUT L234

Aguja única

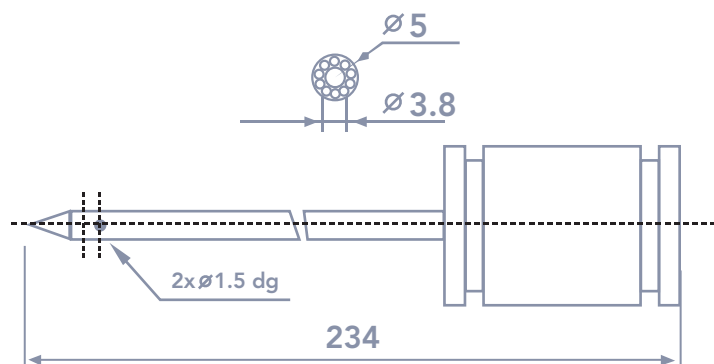

Agujas inyectoras FOMACO

En nuestro catálogo encontrará una amplia gama de agujas para inyectoras de carne Fomaco. Esto le permitirá encontrar los accesorios adecuados para los distintos dispositivos de esta marca. Según sus necesidades, disponemos de modelos para diferentes tipos de carne roja y blanca, incluyendo pescado y fileteado. Ofrecemos agujas con diámetros exteriores desde 1,6 mm hasta 6 mm. El grosor de la pared de cada aguja determina su diámetro interno (rendimiento) y su resistencia a la rotura. Podemos fabricar agujas para inyectoras de carne con diferentes puntas: redondas o triangulares, y en versiones según el método de inyección: simple, doble, triple o cuádruple, incluyendo hipodérmicas.

Fomaco es fabricante de inyectoras de carne tanto comerciales como profesionales, muy apreciadas en la industria procesadora. Estos dispositivos están diseñados para marinar, ablandar y curar carne, con o sin hueso. Se pueden inyectar con 1, 2, 3 o 4 agujas de diferentes diámetros, según el método de procesamiento y el tipo de carne: roja, ave o pescado. Los profesionales valoran especialmente el diseño de fácil limpieza y la alta eficiencia de las inyectoras Fomaco. Nos complace ofrecer una amplia gama de agujas diseñadas para los dispositivos de este reconocido fabricante.

Agujas inyectoras FOMACO

FOM L238 D3

Todos los diámetros Disponibles

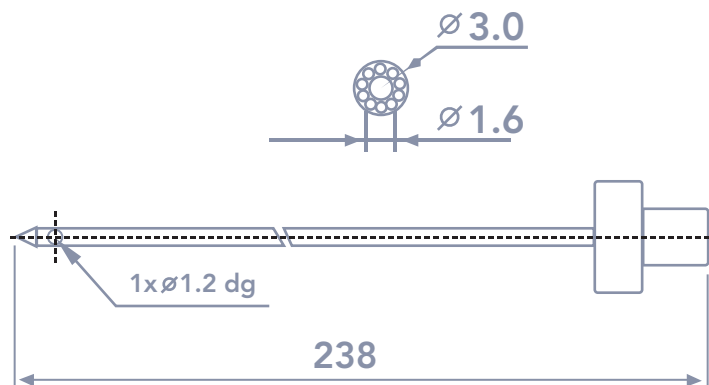

FOM L238 D3

Todos los diámetros Disponibles

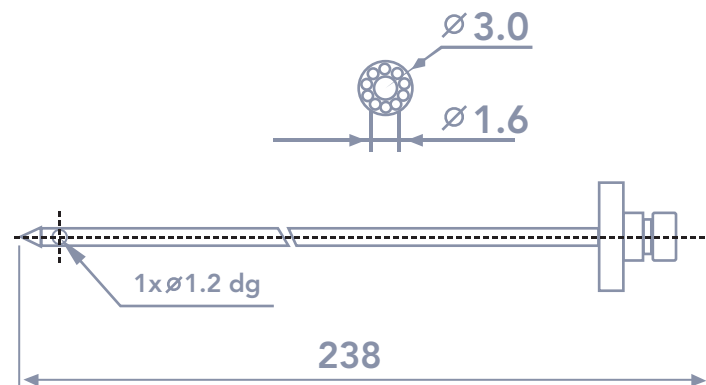

FOM L300 D3

Agujas individuales. Todos los diámetros Disponibles

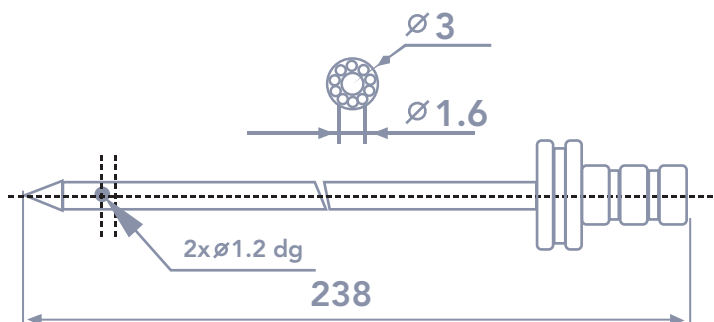

FOM L300 D5 PUNTA 3 FILOS

Agujas individuales con punta triangular

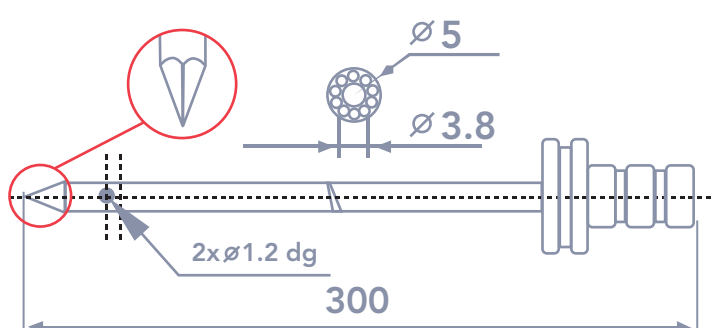

FOM L300 D4

Agujas individuales con punta redonda

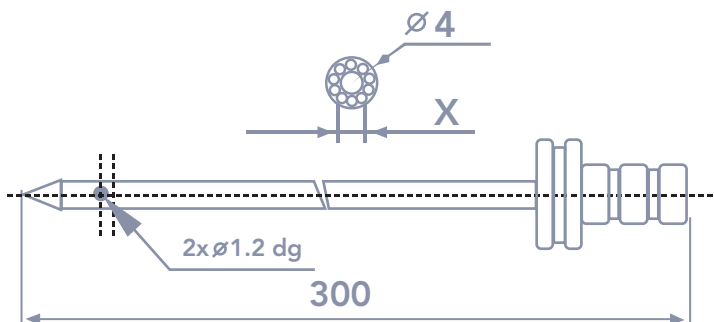

FOM L305 D4 DOBLE

Agujas dobles con punta redonda. Todos los diámetros Disponibles

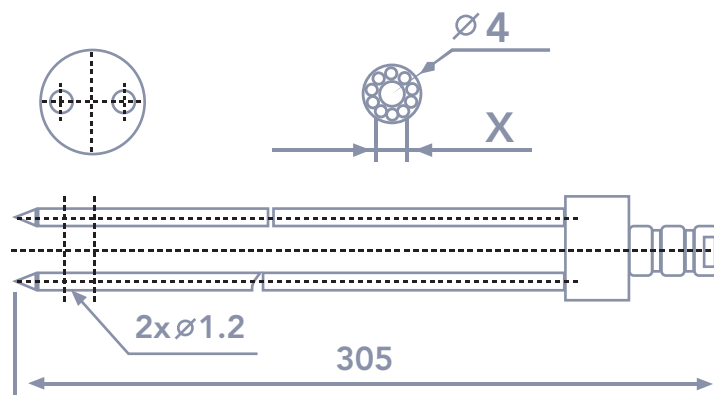

Agujas inyectoras FOMACO

■ FOM L305 D4 PUNTA DOBLE DE 3 FILOS

Aguja doble con punta triangular. Todos los diámetros Disponibles

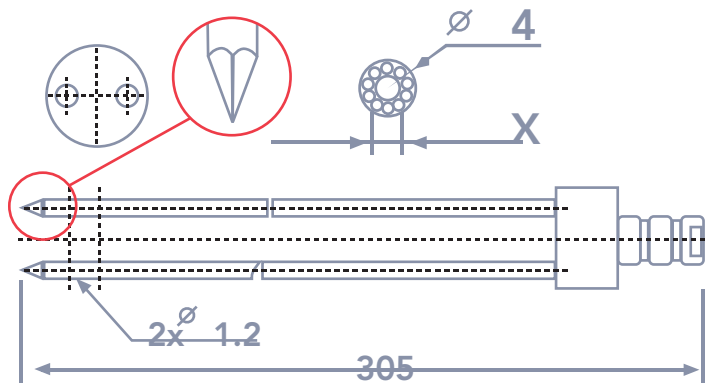

■ ■ ■ ■ ■ ■ ■ ■ FOM L305 D3 TRIPLE

Agujas triples

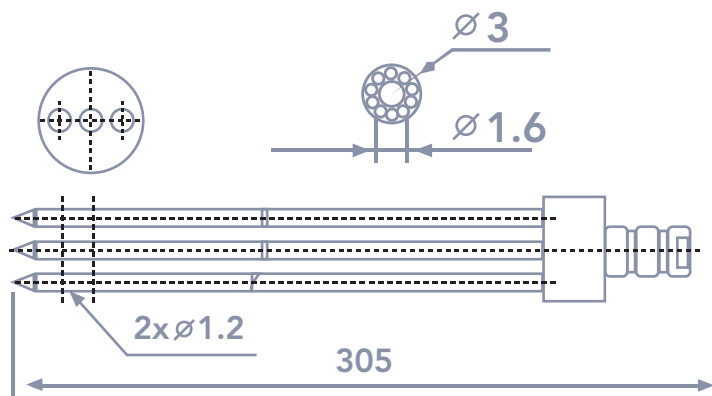

■ ■ ■ ■ ■ ■ ■ ■ FOM L305 D3

Aguja doble con punta redonda. Todos los diámetros Disponibles

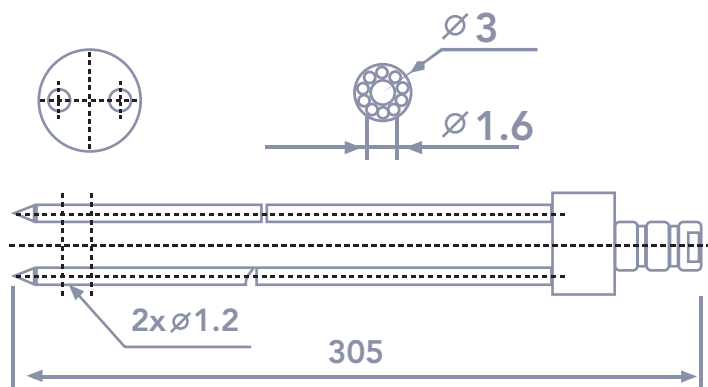

■ ■ ■ ■ ■ ■ ■ ■ FOM L205 DOBLE

Agujas dobles con punta hipodérmica o redonda

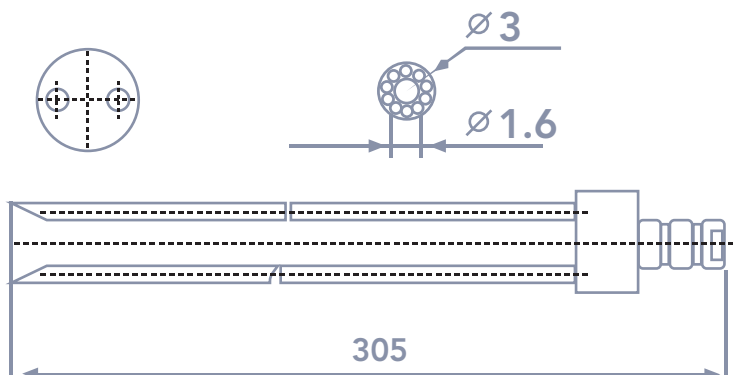

■ ■ ■ ■ ■ ■ ■ ■ FOM L205 D2,5 DOBLE

Agujas dobles con punta hipodérmica o redonda

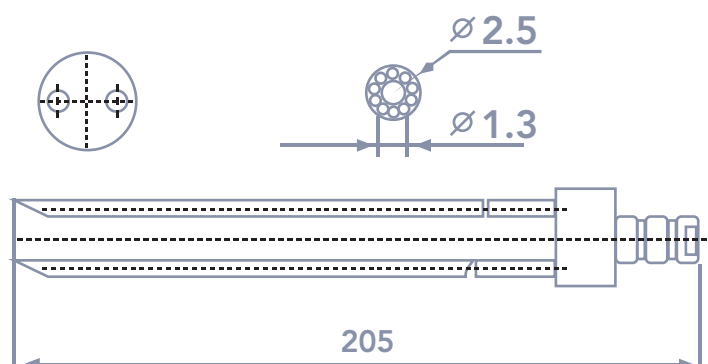

■ ■ ■ ■ ■ ■ ■ ■ FOM L205 D2 DOBLE

Agujas dobles con punta hipodérmica o redonda

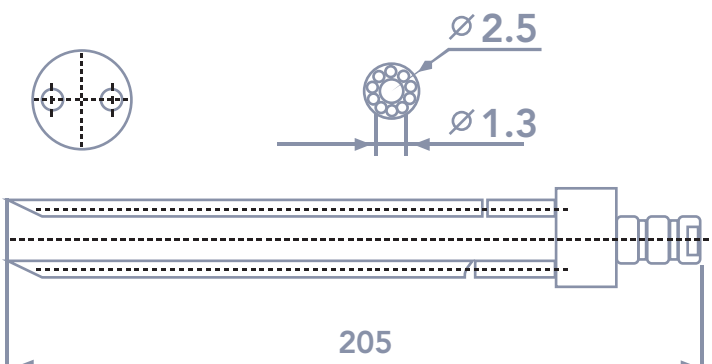

Agujas inyectoras FOMACO

FOM L305 D3 CUADRO

Agujas cuadro de 3 mm

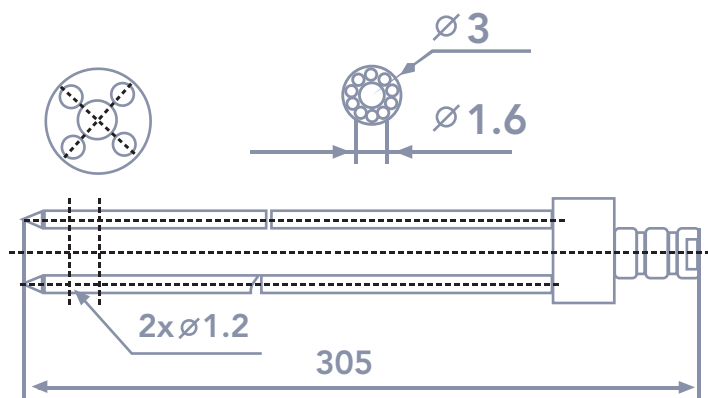

FOM L305 D4 CUADRO

Agujas cuadro de 4 mm

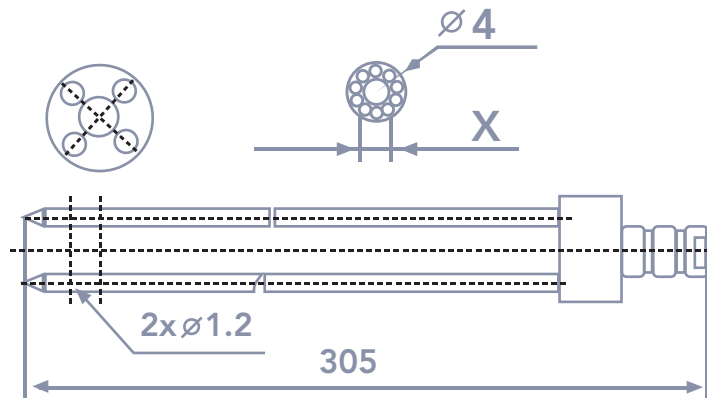

FOM L388 D3 PUNTA 3 FILOS

Agujas individuales con punta triangular

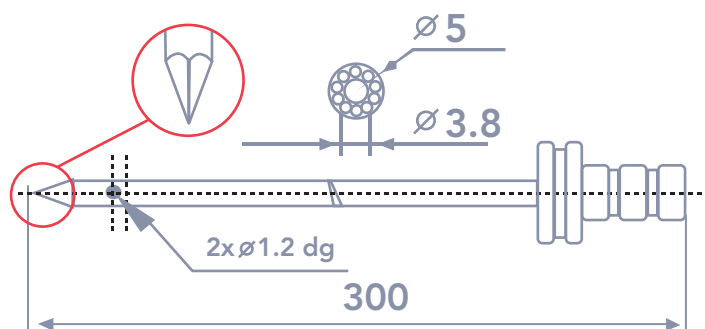

FOM L205 D2, 5 TRIPLE

Agujas dobles con punta hipodérmica o redonda

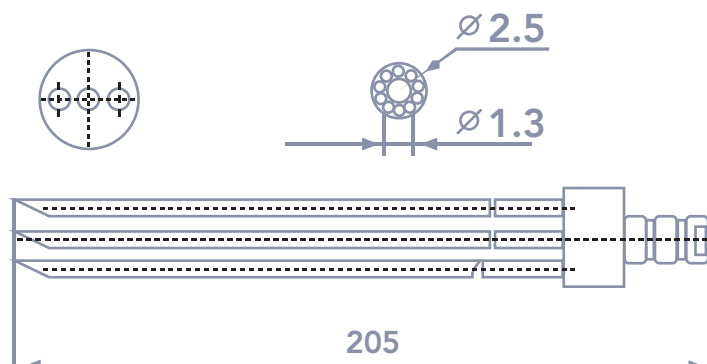

FOM L205 D2, TRIPLE

Agujas dobles con punta hipodérmica o redonda

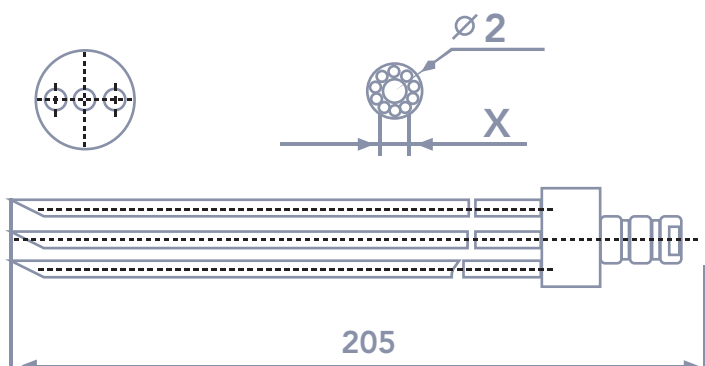

FOM L205 D2 CUADRO

Agujas dobles con punta hipodérmica o redonda

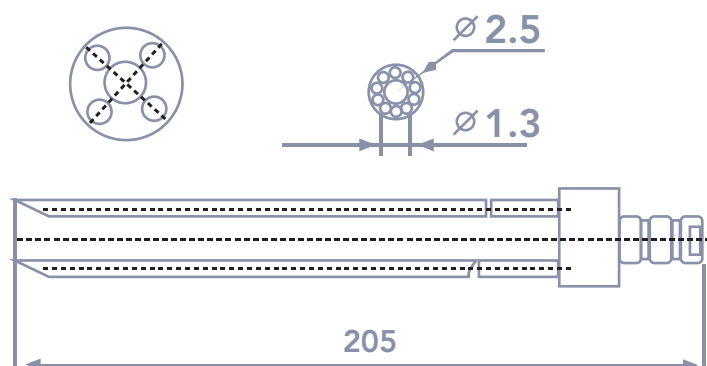

Agujas inyectoras FOMACO

FOM L305 D3 CUADRO

Agujas dobles con punta hipodérmica o redonda

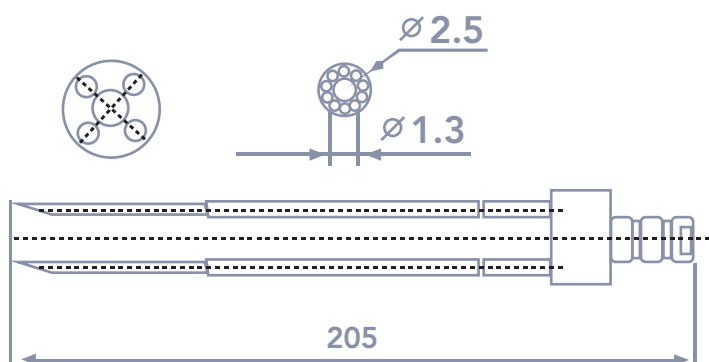

FOM L205 D2/1,6 DOBLE

Agujas triple hipodérmica de 1.6mm para peces

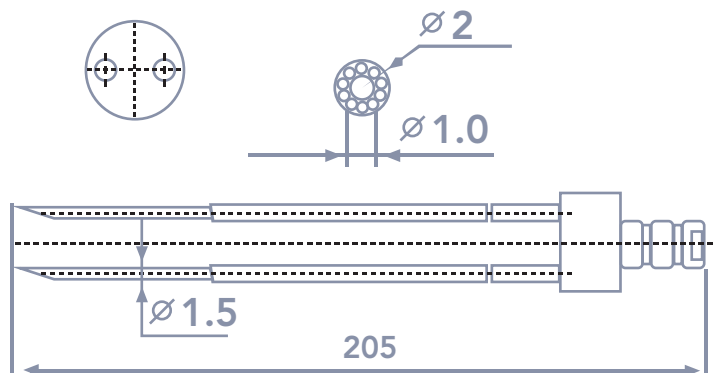

FOM L205 D2/1,6 TRILE

Agujas triple hipodérmica de 1.6mm para peces

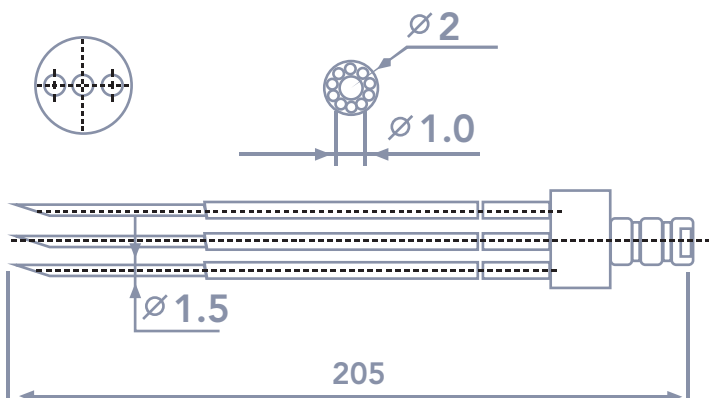

FOM L205 D2/1,6 TRIPLE

Agujas triple hipodérmica de 1.6mm para peces

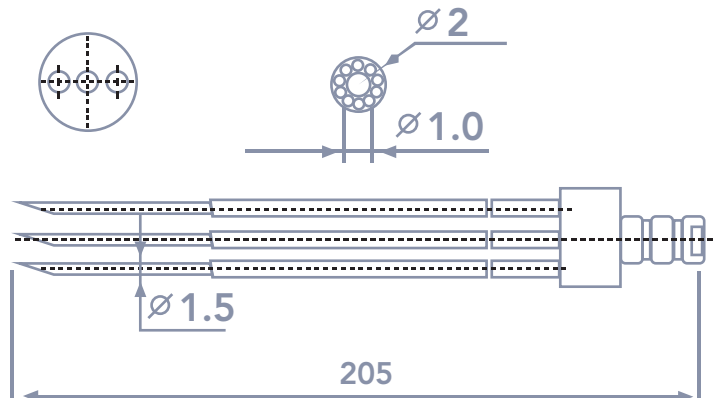

FOM L205 D2/1.6 CUADRO

Agujas triple hipodérmica de 1.6mm para peces

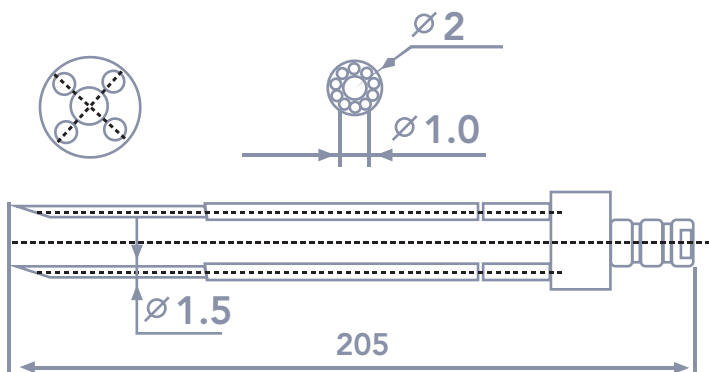

FOM L305 TRIPLE HIPODÉRMICA

Agujas triple hipodérmica para filetes de pescado o pollo

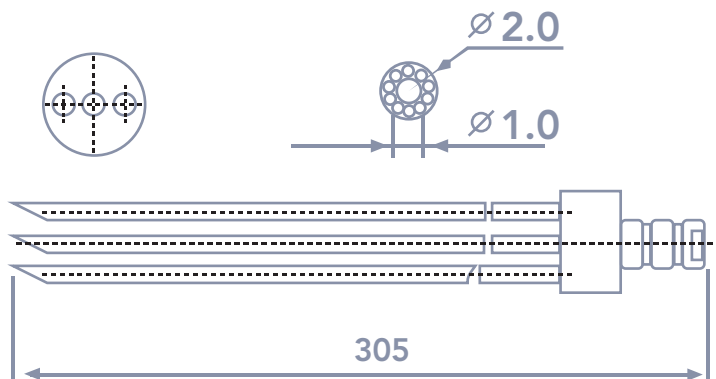

Agujas inyectoras BELAM

Descubra nuestras agujas profesionales para inyección de carne, compatibles con inyectoras CFS/Belam, utilizadas por fabricantes de la industria procesadora en todo el mundo. Los accesorios originales garantizan la continuidad de la producción y el uso eficiente de todos los recursos. Nuestro surtido incluye agujas individuales para inyección de carne de diversos diámetros y longitudes. Seleccione la pieza adecuada para su modelo de equipo. Según la densidad y el tipo de salmuera, elija agujas perforadas diseñadas para aves, pescado, carne roja o blanca. Su estructura especialmente diseñada y su superficie pulida facilitan la limpieza, evitando así la contaminación de los alimentos crudos.

CFS/Belam lleva años ofreciendo soluciones avanzadas para la industria alimentaria. Nuestras inyectoras de carne profesionales e industriales incorporan tecnologías de autolimpieza que optimizan el trabajo en la línea de producción. Las inyecciones simultáneas múltiples garantizan una distribución uniforme de la salmuera en toda la musculatura, logrando así una carne tierna y delicada de la más alta calidad. Descubra nuestros accesorios Belam y seleccione la aguja de inyección de alimentos ideal para sus necesidades.

BEL L255
Agujas única

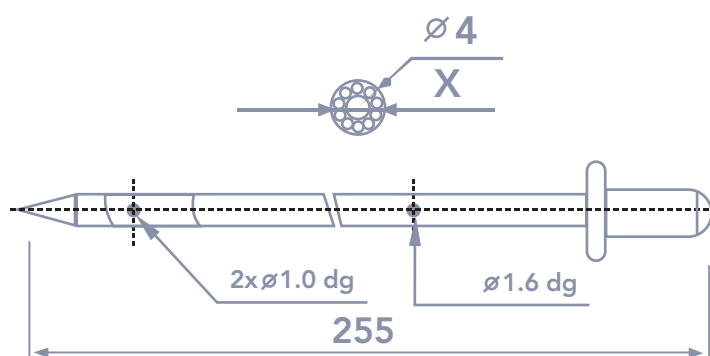

BEL L268 D4mm
Agujas única

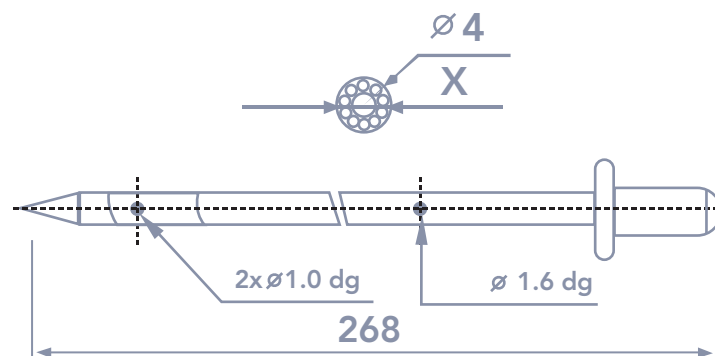

Metalquimia es una empresa española especializada en la fabricación de maquinaria para el procesamiento de alimentos: cocción, marinado, curado y elaboración de embutidos. Disponemos de agujas específicas para cada método de procesamiento. Gracias a la perfecta selección del diámetro de los orificios

de cada aguja de inyección para carne, se consigue una distribución uniforme del marinado, evitando goteos. Nuestros productos están diseñados para facilitar la limpieza y el mantenimiento. Descubra nuestra amplia gama de agujas Metalquimia para su inyectora de carne.

MET L232

Variedad de patrones de agujeros disponibles

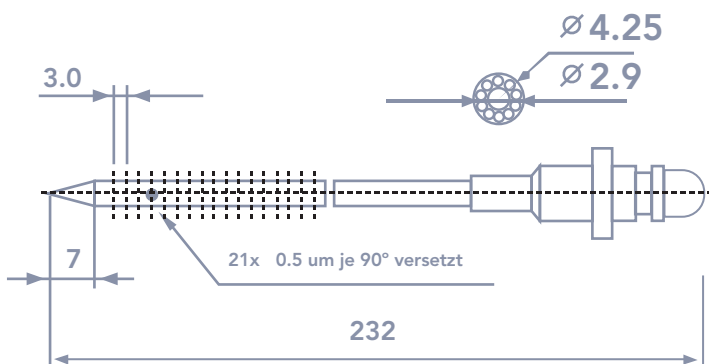

MET L232

Variedad de patrones de agujeros disponibles

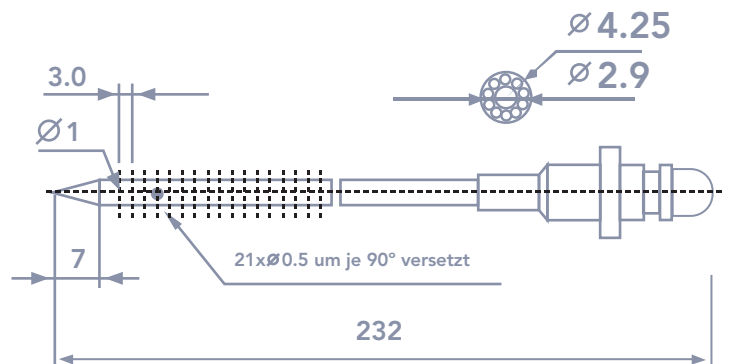

MELT L270 ALIMENTACION LATERAL

Variedad de patrones de agujeros disponibles

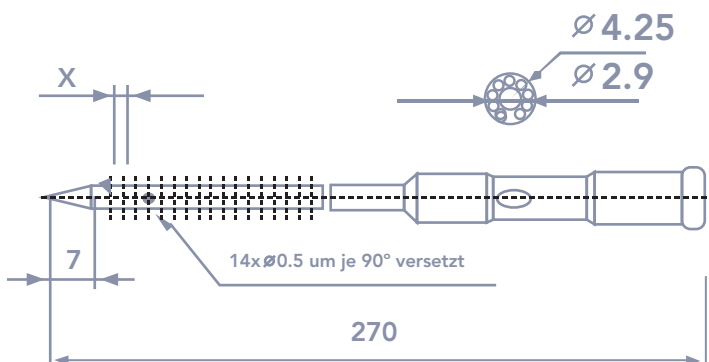

MET L270

Variedad de patrones de agujeros disponibles

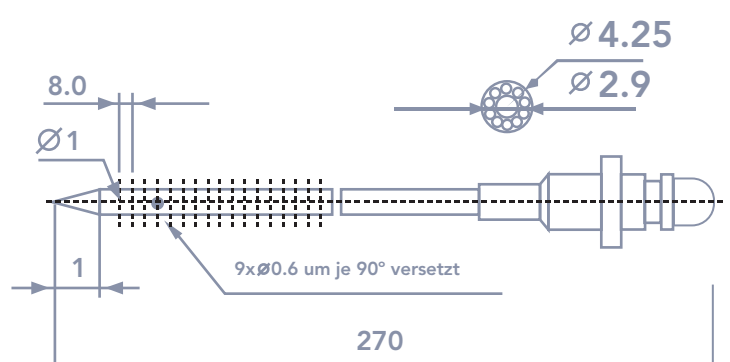

Agujas inyectoras Metalquimia (Movistick y Moviplus)

MET L232

Variedad de patrones de agujeros disponibles

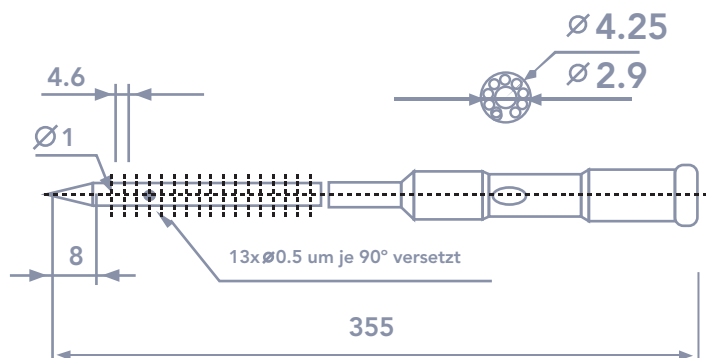

MET L232

Variedad de patrones de agujeros disponibles

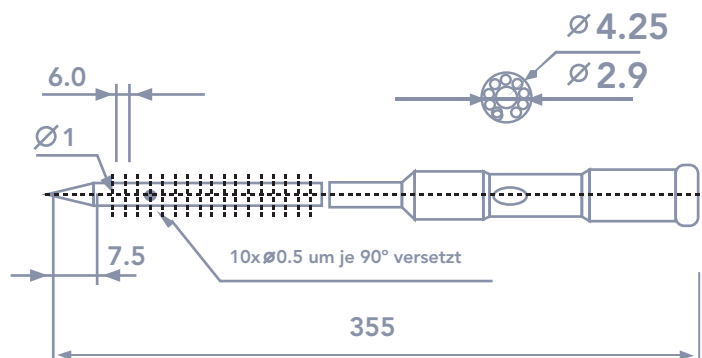

MET L232

Variedad de patrones de agujeros disponibles

